

Classic 19+

Robot nettoyeur de piscine Dolphin de Maytronics

FR

Mode d'emploi

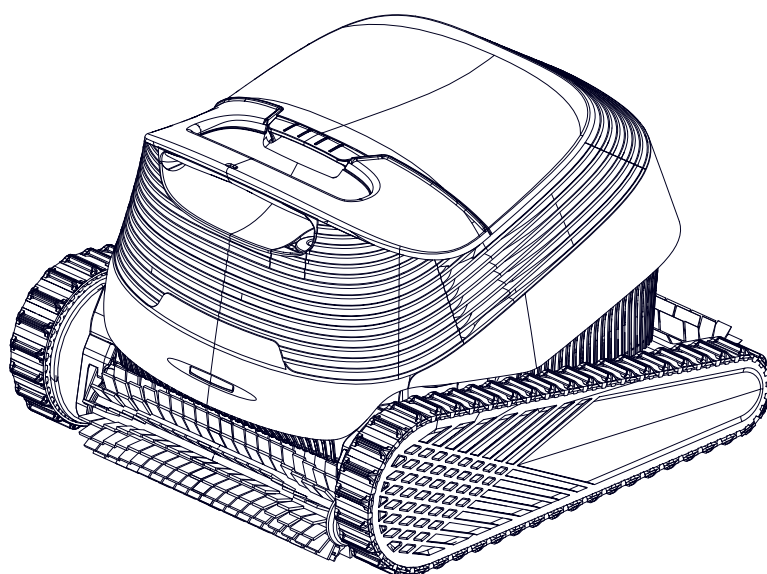

FR

Classic 19+

Robot nettoyeur de piscine

Mode d'emploi

Table des matières

1. INTRODUCTION	2
2. SPÉCIFICATIONS	2
3. AVERTISSEMENTS ET PRÉCAUTIONS	3
4. PIÈCES DU ROBOT NETTOYEUR DE PISCINE	4
5. UTILISATION DU ROBOT	5
5.1 Configuration	5
5.2 Placer le robot dans l'eau	6
5.3 Voyants lumineux du robot.....	6
5.4 Retirer le robot de l'eau	7
6. UTILISATION DE L'APPLICATION MOBILE MyDolphin™ Plus IOT	8
6.1 Demarrage avec l'application MyDolphin™ Plus.....	8
6.2 Préparation du robot nettoyeur de piscine à la connexion	8
6.3 Activation du robot nettoyeur de piscine à l'aide de votre Smartphone	8
6.4 Voyants leds.....	9
7. STOCKAGE HORS SAISON.....	9
8. NETTOYAGE DU PANIER FILTRANT	10
8.1 Rinçage rapide après retrait de la piscine	10
8.2 Nettoyage périodique du filtre	11
8.3 Nettoyage de l'hélice	12
9. DÉPANNAGE.....	13
10. MyDolphin™ Plus - DÉPANNAGE	14

1. INTRODUCTION

Merci d'avoir acheté un robot nettoyeur de piscine Maytronics.

Nous sommes convaincus que votre robot nettoyeur de piscine Maytronics vous fournira un nettoyage de piscine fiable, pratique et économique.

Sa filtration fiable quel que soit l'état de votre piscine, son broissage actif et sa brosse qui escalade toutes les surfaces assurent une hygiène maximale de votre piscine.

Les robots nettoyeurs de piscine Maytronics offrent des technologies de nettoyage avancées, des performances de longue durée et un entretien facile. Toute la famille profitera de votre piscine en toute confiance, sachant qu'elle est parfaitement propre.

2. SPÉCIFICATIONS

Utilisez le robot nettoyeur de piscine uniquement dans les conditions d'eau suivantes :

Chlore	Max 4 PPM
pH	7.0-7.8 PPM
Température	6-35°C / 43-95°F (en dessous de 15°C/59°F, les performances de montée peuvent être affectées)
NaCl	Maximum = 5000 PPM

Robot

Protection moteur : IP 68

Profondeur minimale : 0,4m / 1,33ft

Profondeur maximale : 5m / 16,4ft

Alimentation électrique à découpage numérique

IP 54

Entrée : Amérique du Nord – 115 VAC, 50-60 Hz

Reste du monde – 100-240 VAC, 50-60 Hz

Sortie : <30 VDC

Bluetooth®/Wifi® trans max de courant 10m EIRR,

fréquence 2,4 GHz

Ce produit est conforme au règlement UE et à la directive 2014/35/EU, 2014/53/EU, 2014/30/EU, RoHS et REACH. Pour plus d'informations, veuillez nous contacter sur <https://www.maytronics.com/fr-fr/support/contact-us/> et demander la déclaration de conformité CE.

3. AVERTISSEMENTS ET PRÉCAUTIONS

INSTRUCTIONS DE SÉCURITÉ IMPORTANTES

LIRE ET SUIVRE TOUTES LES INSTRUCTIONS



AVERTISSEMENT

AVERTISSEMENTS :

1. Positionner le chariot et l'alimentation électrique à au moins 3 m (10 ft) du bord de la piscine pendant le fonctionnement.
2. Toujours retirer le robot de la piscine avant que des personnes n'entrent dans l'eau.
3. Débrancher l'alimentation avant d'inspecter le robot.
4. Le nettoyage et l'entretien ne doivent pas être effectués par des enfants. Tenir le robot hors de portée des enfants ou des personnes ayant des capacités physiques, sensorielles ou mentales réduites, sauf si elles sont supervisées ou instruites.
5. Utiliser uniquement le câble d'alimentation d'origine. En cas de dommage, il doit être remplacé par un technicien agréé.
6. L'alimentation doit être connectée via un dispositif différentiel à courant résiduel (DDR) avec un courant différentiel nominal ne dépassant pas 30 mA. USA/Canada : l'alimentation doit être branchée uniquement à un circuit protégé par un disjoncteur différentiel (GFCI). Ce dispositif doit être testé régulièrement (bouton test puis reset). En cas de défaut, ne pas utiliser le robot et contacter le fabricant.
7. Pour réduire les risques d'électrocution, remplacer immédiatement un câble endommagé.
8. Ne pas utiliser de rallonge. S'assurer qu'une prise correctement située est disponible.

PRÉCAUTIONS :

1. Seuls des opérateurs formés doivent utiliser le robot.
2. Tenir les mains éloignées du mécanisme de courroie pendant le fonctionnement.
3. Pour éviter tout choc électrique, placer l'alimentation au moins 11 cm (4 in) au-dessus du sol.
4. Lors du levage du robot, éviter les blessures au dos. Laisser le robot s'égoutter au bord de la piscine avant de le porter.
5. Ne pas enterrer le câble. Le stocker correctement pour éviter tout dommage par tondeuses, taille-haies ou autres équipements.
6. Ne pas utiliser le robot si des floculants ou clarifiants liquides ont été ajoutés à la piscine (risque de colmatage ou d'endommagement des filtres).



PRÉCAUTION

CONSERVER CES INSTRUCTIONS

4. PIÈCES DU ROBOT NETTOYEUR DE PISCINE

► Robot de piscine Classic 19+

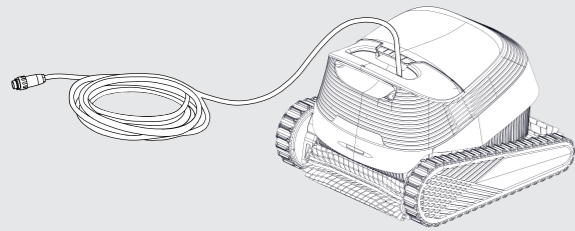

Pour éviter la détérioration du plastique :

- Rincer le robot, le câble et le filtre après chaque utilisation et les placer à l'ombre ou sous la housse du chariot.
- Retirer le robot de la piscine lors d'un traitement choc au chlore.

► Alimentation électrique :

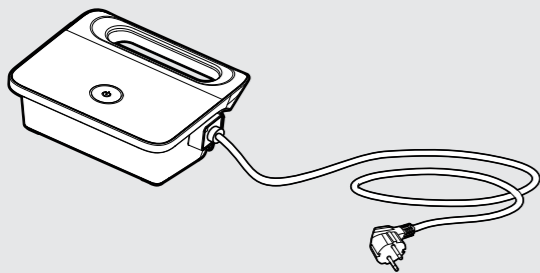

Elle est résistante aux éclaboussures, mais il est recommandé de la stocker dans un endroit sec en période de pluie, car de fortes précipitations peuvent l'endommager.

► Filtration :

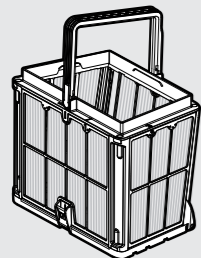

Pour prolonger la durée de vie des filtres, rincer avant que les débris ne sèchent et ne deviennent difficiles à enlever.

► Kit chariot (Caddy)

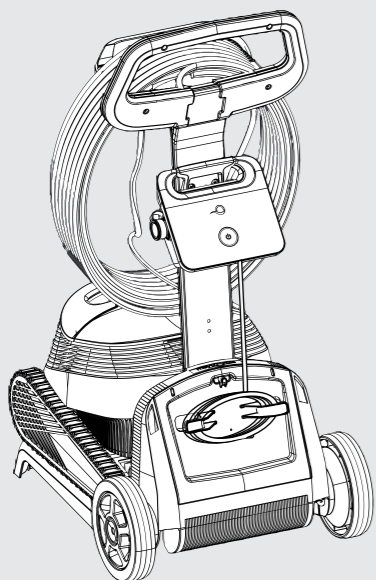

Le chariot est inclus avec certains modèles. Vous pouvez acheter un chariot sur le site de Maytronics dans la section "Pièces détachées".

5. UTILISATION DU ROBOT

5.1 Configuration

Le robot est très simple à utiliser : placer le robot dans la piscine et vérifier qu'il est correctement positionné au fond. Allumez-le et réglez-le pour accomplir sa tâche.

Avant d'utiliser le robot nettoyeur de piscine pour la première fois, suivez les étapes suivantes :

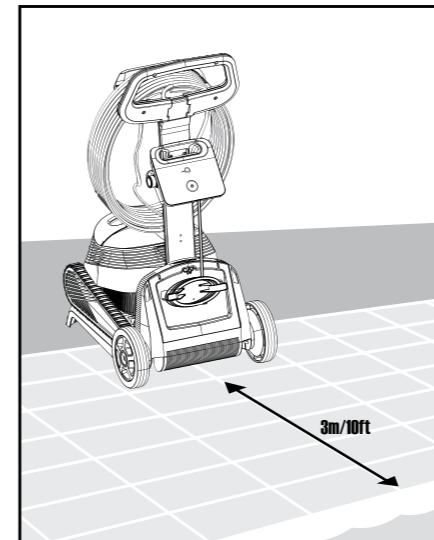

5.1.1 Placer l'alimentation environ au milieu du grand côté de la piscine, à 3 m/10 ft du bord. Couvrir ou stocker dans un endroit sec (risque d'endommagement par fortes pluies).

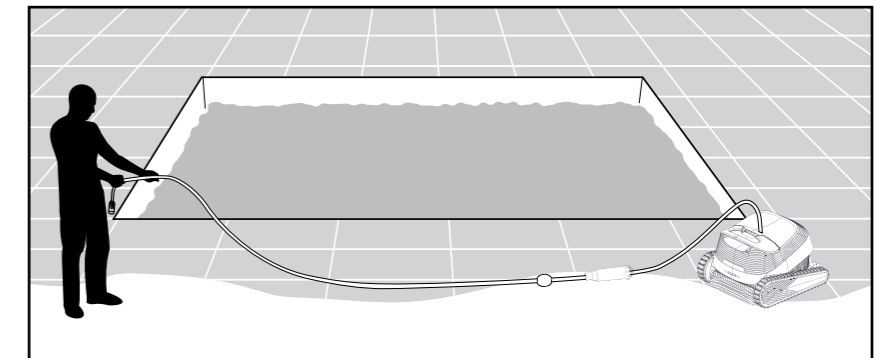

5.1.2 Pour libérer les torsions du câble, débrancher une fois par semaine le câble, le redresser, puis l'enrouler avant de le reconnecter.

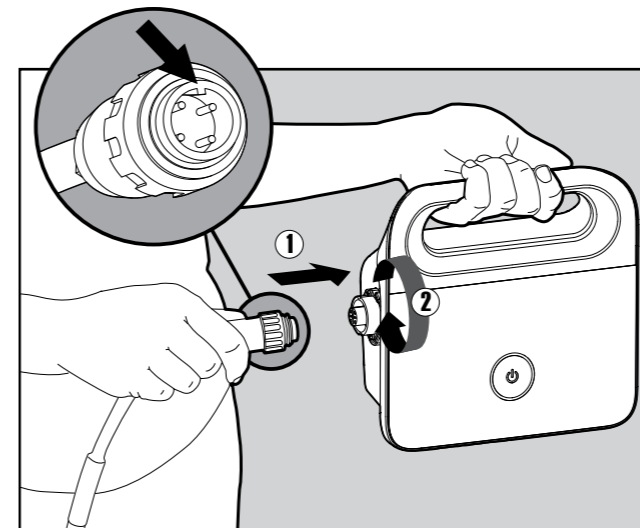

5.1.3 Brancher le câble bleu à l'alimentation : insérer la languette dans la rainure (1), puis tourner dans le sens horaire pour verrouiller (2).

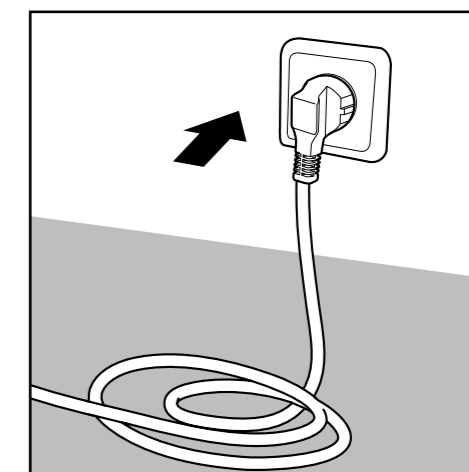

5.1.4 Brancher l'alimentation, mais la laisser éteinte tant que le robot n'est pas dans l'eau.

5.2 Placer le robot dans l'eau



5.2.1 Placer le robot dans la piscine et le laisser couler au fond. Vérifier que le câble bleu est libre de toute obstruction.

5.3 Voyants lumineux du robot

Voyants	Indications
Clignotement bleu	Fonctionnement normal (des options supplémentaires sont disponibles dans l'application)
Clignotement vert	Smartphone en communication avec le robot – navigation manuelle.
Clignotement rouge	Erreur (uniquement pour les modèles compatibles)

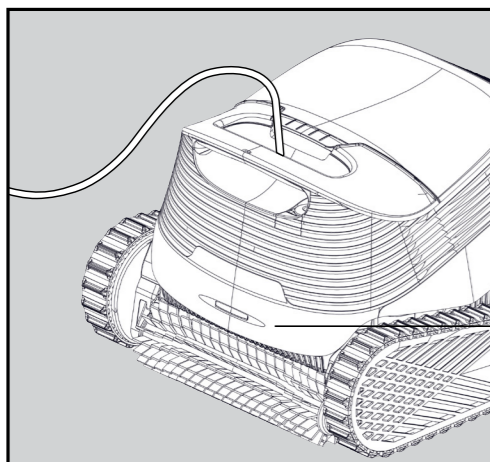

5.3.1 Voyants lumineux

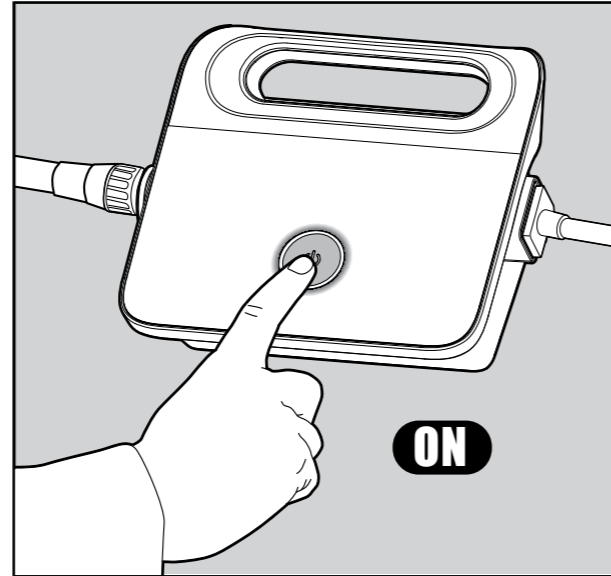

5.2.2 Allumez l'alimentation. Le robot fonctionnera alors jusqu'à la fin du cycle de nettoyage.

Pour activer le programme de nettoyage hebdomadaire, appuyez longuement sur le bouton d'alimentation jusqu'à ce qu'il clignote deux fois.

Le filtre devra être nettoyé à la fin de la semaine et le programmeur hebdomadaire devra être réactivé.

Vous pouvez ajuster les paramètres du bouton d'alimentation dans l'application en appuyant sur les trois points pour accéder au menu des paramètres, puis sur Bouton rapide de l'alimentation.

Les réglages incluent la modification du programme hebdomadaire ainsi que le changement de la fonction de l'appui long, par défaut le minuteur hebdomadaire, vers fond uniquement, cycle court ou mode PickUp, dans lequel le robot grimpe sur le mur le plus proche. Si vous avez configuré l'appui long pour activer le mode PickUp et que le robot est en cours de nettoyage, appuyez d'abord brièvement pour arrêter le cycle, puis appuyez longuement pour le faire grimper.

5.4 Retirer le robot de l'eau

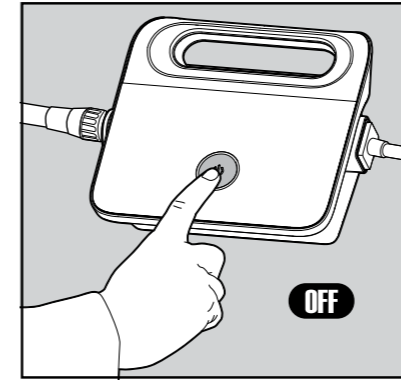

Éteindre l'alimentation.

5.4.1

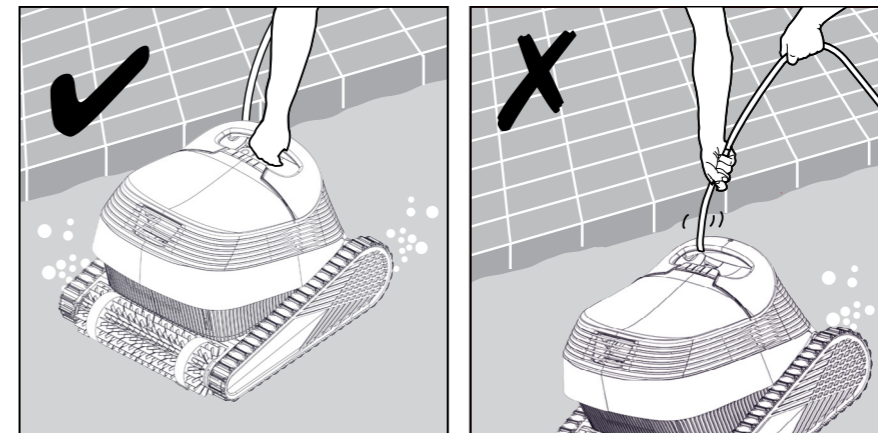

5.4.2 A l'aide du câble bleu, tirez le robot nettoyeur vers le bord de la piscine. Utilisez la poignée pour sortir le robot nettoyeur de la piscine.

⚠ Tirer le robot jusqu'à la surface avec le câble bleu, puis utiliser la poignée. Ne pas tirer le robot au-dessus de la ligne d'eau avec le câble (risque d'endommagement de la connexion).



5.4.3 Poser le robot sur le bord de la piscine pour l'égoutter.

6. UTILISATION DE L'APPLICATION MOBILE MyDolphin™ Plus IOT

Veillez télécharger l'application **MyDolphin™ Plus** de Maytronics sur votre appareil mobile intelligent à partir de Google Play pour Android ou de l'Appstore pour iOS.

L'application **MyDolphin™ Plus** de Maytronics est connectée au Cloud, permettant un contrôle de n'importe où, à n'importe quel moment, avec une connectivité en temps réel.

La connexion par Wi-Fi® permet des fonctionnalités telles que le démarrage du robot en votre absence, des diagnostics plus rapides du service clientèle, et bien plus encore.

[Google Play](#)

[Apple App Store](#)

Si vous ne parvenez pas à vous connecter via Wi-Fi®, vous pouvez vous connecter au robot et le faire fonctionner via Bluetooth® lorsque vous êtes à proximité du boîtier d'alimentation.

6.1 Démarrage avec l'application MyDolphin™ Plus

L'application est compatible avec les appareils intelligents suivants :

- Apple (iOS) : version 10 ou ultérieure - iPhone, iPad, iPod
 - Android : système d'exploitation version 5 ou ultérieure
1. Assurez-vous que votre dispositif mobile intelligent (téléphone/tablette) est connecté à l'internet.
 2. Assurez-vous d'avoir le nom et le mot de passe de votre réseau Wi-Fi® à portée de main.
 3. Assurez-vous que le Bluetooth® est activé sur votre dispositif intelligent.
 4. Le bloc d'alimentation se connecte uniquement au Wi-Fi® 2,4 GHz. Si vous disposez d'un routeur à deux ou quatre bandes, pour éviter les problèmes de connectivité, séparez et donnez des noms distincts aux réseaux 2,4 et 5 GHz. Consultez votre fournisseur de service Internet ou les instructions en ligne concernant la marque de votre routeur. Notez que certains routeurs ne fonctionnent qu'en 5 GHz, si tel était votre cas, vous pourrez vous connecter via Bluetooth® lorsque vous vous trouvez à proximité du robot.
 5. Utilisateurs Android – veuillez vous assurer que vos services GPS et de localisation sont activés.
 6. Pour iOS 13 uniquement – pendant que l'application fonctionne, activez le Bluetooth® et la localisation.

6.2 Préparation du robot nettoyeur de piscine pour la connexion

1. Connectez le robot nettoyeur de piscine au boîtier d'alimentation électrique.
2. Le voyant lumineux LED de communication sur le boîtier d'alimentation électrique commence à clignoter en **bleu**, signifiant qu'il est allumé.
3. Placez le robot nettoyeur de piscine dans l'eau.
4. Appuyez sur le bouton ON sur le boîtier d'alimentation électrique IoT pour démarrer le robot nettoyeur de piscine.

6.3 Activation du robot nettoyeur de piscine à l'aide de votre Smartphone

1. Activez l'application **MyDolphin™ Plus** tout en vous tenant à proximité du bloc d'alimentation électrique pour le processus de couplage.
2. Inscrivez-vous en créant un compte ou utilisez vos comptes Gmail/Facebook.
3. Acceptez et autorisez toutes les permissions requises lorsqu'elles sont demandées.
4. L'application commencera à se coupler avec votre robot via l'alimentation électrique. Vous pouvez également appuyer sur "**Robot introuvable ? Scannez son code QR**" pour le coupler avec votre nettoyeur de piscine.
5. Attendez que le voyant LED de connectivité soit **bleu** fixe, ceci indiquant la connexion Bluetooth® et un message de réussite dans l'application. Cliquez sur "**Ok, suivant !**" pour nommer votre robot.
6. Connectez-vous au réseau Wi-Fi® de votre domicile ou de votre piscine. Veillez à utiliser les réseaux 2,4 Ghz, car les réseaux 5,0 Ghz ne seront pas compatibles avec votre robot.
7. Saisissez le mot de passe de votre réseau Wi-Fi® et appuyez sur "**Connecter**". Après un court instant, votre bloc d'alimentation clignotera en **vert** et en **bleu**, ce qui signifie que la connexion Wi-Fi® est en cours.
8. Attendez que le voyant de connectivité soit **vert** fixe et qu'un message de réussite s'affiche dans l'application.

REMARQUE : Veuillez vous assurer d'enregistrer les détails de la garantie et de nommer votre nettoyeur de piscine Dolphin.

6.4 Voyants LED

Voyants LED de connectivité ((••))

Le voyant LED de connectivité sur le boîtier d'alimentation électrique a plusieurs modes :

1. Voyant **bleu** clignotant : en attente de connexion Bluetooth®.
2. Voyant **bleu** constant : connecté via Bluetooth®.
3. Voyant **vert** clignotant – le bloc d'alimentation tente de se connecter à votre réseau Wi-Fi® domestique/de piscine et au cloud, ou le signal Internet est faible.
4. Voyant **vert** constant : le boîtier d'alimentation électrique est maintenant connecté au réseau Wi-Fi® et au Cloud.
5. Voyants **bleu** et **vert** en alternance : le boîtier d'alimentation électrique est connecté via Bluetooth® et au Cloud. Apparaissent également lors de l'utilisation de la télécommande.

Voyants LED On/Off (⏻)

1. Voyant **bleu** constant : le boîtier d'alimentation électrique est allumé (ON), et le robot nettoyeur de piscine fonctionne.
2. Voyant **vert** clignotant : en attente de la prochaine opération (mode différé ou minuterie hebdomadaire).
3. Voyants **bleu/ vert/ rouge** en alternance : mise à jour du programme à distance. Veuillez patienter jusqu'à la fin du processus.
4. Voyant **rouge** constant : erreur. Consultez les dépannages.

Conseils

- Si l'application est bloquée sur le même écran pendant plus de 2 minutes, fermez-la et rouvrez-la.
- Pour tester la force et la qualité de votre signal Wi-Fi®, regardez une vidéo en utilisant le navigateur de votre dispositif intelligent.
- Parfois, le logiciel de l'application nécessite une mise à jour.

7. STOCKAGE HORS SAISON

Si le robot nettoyeur de piscine ne doit pas être utilisé pendant une longue période, suivez les étapes de stockage suivantes :

- Débranchez l'alimentation.
- Assurez-vous qu'il ne reste pas d'eau dans le robot nettoyeur de piscine.
- Nettoyez soigneusement le panier et les panneaux du filtre, puis remettez-les en place.
- Enroulez le câble bleu sans qu'il présente de plis.
- Rangez le robot nettoyeur de piscine dans un endroit protégé, à l'abri du soleil, de la pluie et du gel, à une température comprise entre 5 °C et 45 °C (41 °F à 113 °F).

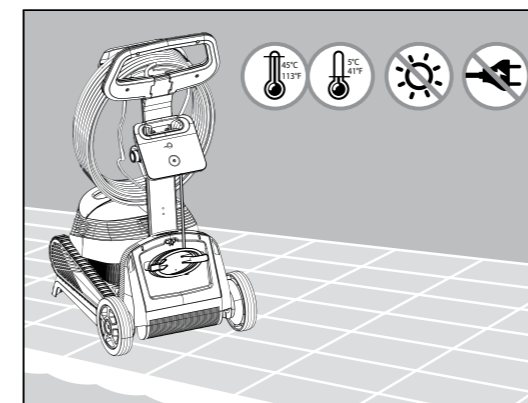

8. NETTOYAGE DU PANIER FILTRANT

 **Débrancher l'alimentation avant toute intervention.** 

8.1 Rinçage rapide après retrait de la piscine :

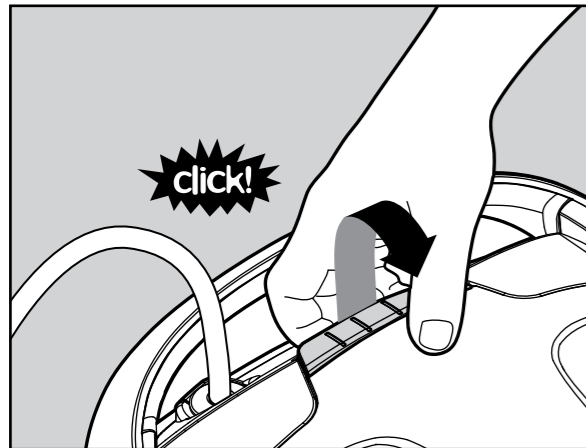

8.11 Ouvrez le couvercle du filtre.

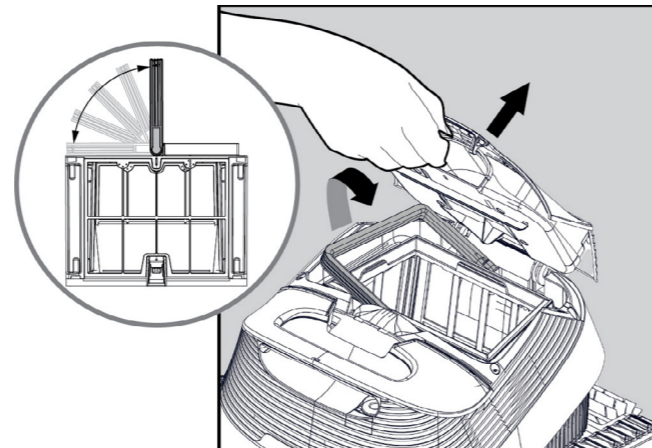

8.1.2 La poignée se relève automatiquement.

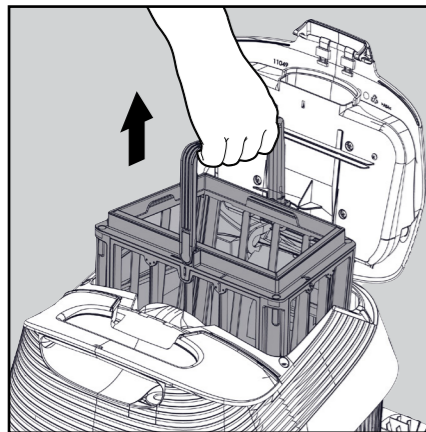

8.1.3 Retirez le panier.

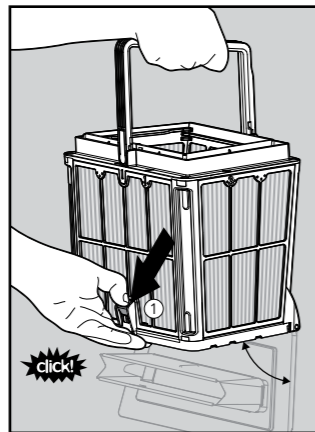

8.1.4 Ouvrir le loquet pour libérer le couvercle inférieur.

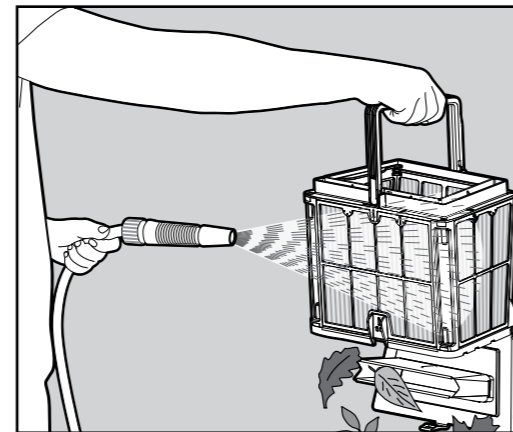

8.1.5 Nettoyer le panier et le robot au jet d'eau.

8.2 Nettoyage périodique du filtre

En plus du nettoyage après chaque utilisation, nettoyez les filtres régulièrement.

Il est recommandé de le faire au moins une fois par mois.

Lorsque vous effectuez le nettoyage périodique, démontez d'abord les 4 panneaux filtrants ultra fins du panier extérieur, en suivant les étapes suivantes.

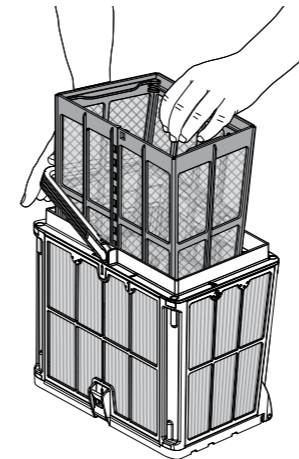

8.2.1 Abaissez la poignée et retirez le panier filet interne.

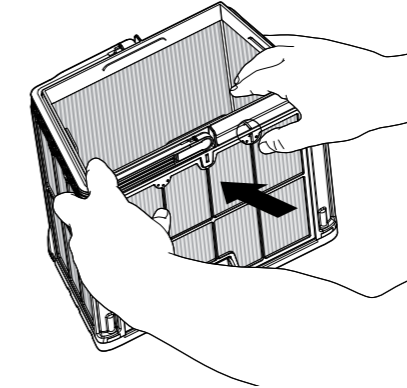

8.2.2 Démontez les panneaux : commencez en appuyant sur le panneau 1, en vous servant de vos pouces.

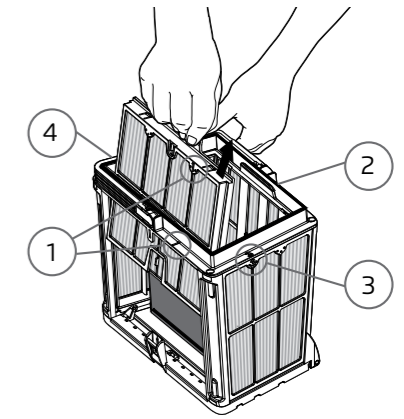

8.2.3 Continuez à démonter les panneaux 2, 3, 4 de la même façon.

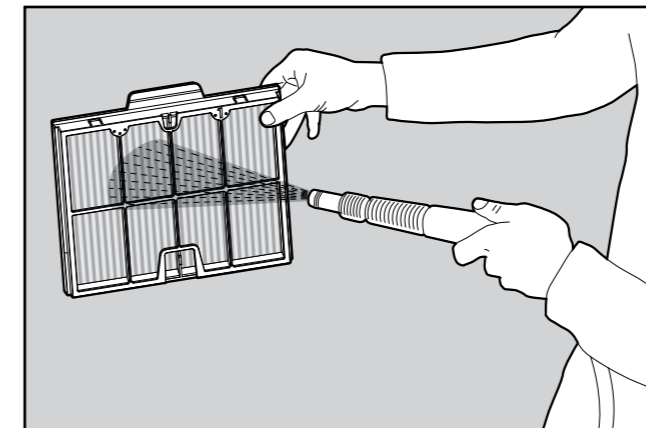

8.2.4 Nettoyez les panneaux filtrants avec un tuyau d'arrosage.

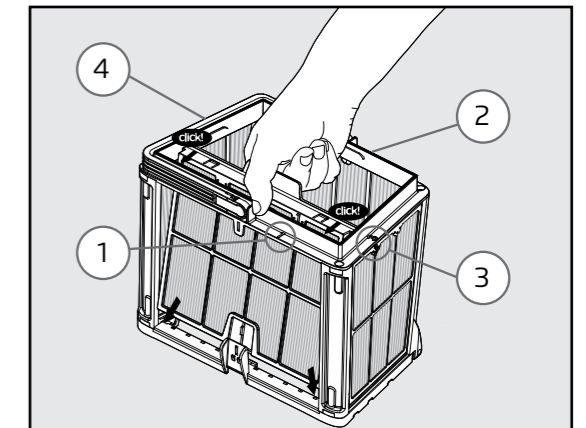

8.2.5 Remontez les panneaux filtrants dans l'ordre suivant : 4 → 3 → 2 → 1.

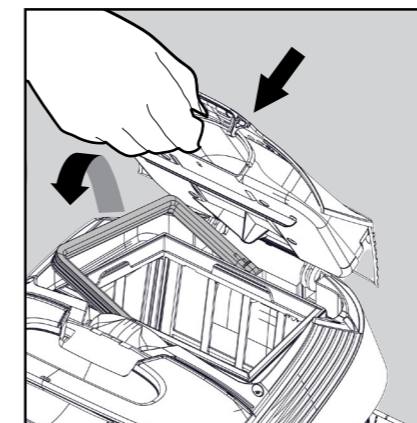

8.2.6 Introduisez le panier de filtration propre et fermez le couvercle du filtre.

 **N'utilisez pas la force pour remettre les filtres en place.**

8.3 Nettoyage de l'hélice

Si des débris sont coincés dans l'hélice, elle doit être nettoyée de la façon suivante.

 **Débranchez le boîtier d'alimentation électrique avant toute opération de maintenance.** 

Pour votre sécurité, assurez-vous que l'alimentation est débranchée afin d'éviter tout risque de blessure ou de dommage.

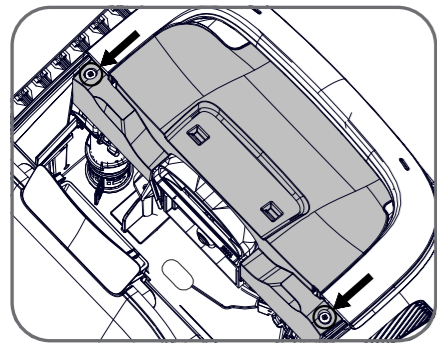

1. Retirez les 2 vis, puis enlevez le couvercle.

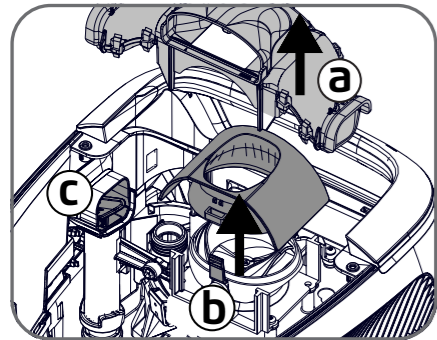

2. a. Retirez le collecteur d'échappement.
b. Pressez les deux languettes sur les côtés pour retirer le capuchon du servo-moteur.
c. Vérifiez et nettoyez les débris éventuels dans le tuyau du jet pour marches.

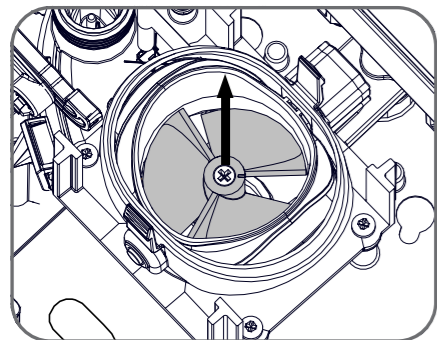

3. Retirez soigneusement les débris et les cheveux. Utilisez des pincettes ou une pince. Les pales de la turbine sont coupantes. Si nécessaire, retirez la vis de la turbine et soulevez celle-ci avec précaution mais fermement pour nettoyer les débris.

9. DÉPANNAGE

 **Débranchez le boîtier d'alimentation électrique avant toute opération.** 

Symptôme	Cause possible	Mesure corrective
Le boîtier d'alimentation électrique ou le voyant LED de l'interrupteur ne fonctionne pas.	<ul style="list-style-type: none"> Il n'y a pas de courant dans la prise électrique murale. Le boîtier d'alimentation électrique n'est pas allumé (ON). Le câble électrique n'est pas correctement branché à la prise de courant. Le disjoncteur de fuite à la terre est sur OFF (fermé). 	<ul style="list-style-type: none"> Vérifiez qu'il y a du courant dans la prise électrique murale. Vérifiez que le boîtier d'alimentation électrique est branché et allumé (ON). Vérifiez que le câble d'alimentation est bien branché à fond dans le boîtier d'alimentation. Éteignez le boîtier d'alimentation électrique (OFF). Patientez 30 secondes, puis rallumez. Si votre prise murale est équipée d'un parasurtenseur avec des boutons de test/réinitialisation, appuyez sur le bouton de réinitialisation jusqu'à entendre un clic.
Le robot nettoyeur de piscine NE bouge PAS.	<ul style="list-style-type: none"> Le câble flottant n'est pas correctement raccordé au boîtier d'alimentation électrique. Un obstacle bloque l'hélice, les rails ou les roues. 	<ul style="list-style-type: none"> Vérifiez que le câble flottant est correctement raccordé au boîtier d'alimentation électrique. Débranchez le boîtier d'alimentation électrique. Ouvrez le couvercle de l'hélice et vérifiez que rien n'est piégé dans l'hélice. Vérifiez que rien ne bloque les chenilles ou les roues.
Le robot nettoyeur de piscine bouge en cercles.	<ul style="list-style-type: none"> Panier de filtration encrassé. Débris coincés dans le logement de l'hélice ou dans le couvercle de l'hélice. Boîtier d'alimentation électrique mal positionné. Accumulation d'algues ou l'eau de la piscine ne répond pas aux spécifications 	<ul style="list-style-type: none"> Nettoyez le panier de filtration. Retirez les débris coincés dans le logement de l'hélice ou dans le couvercle de l'hélice (voir illustrations 8.3). Mettez le boîtier d'alimentation électrique dans une position permettant au robot nettoyeur de piscine d'atteindre librement toutes la zone de la piscine. Corrigez l'état de la piscine et de l'eau.
Le robot nettoyeur de piscine bouge mais ne nettoie pas la piscine.	<ul style="list-style-type: none"> Panier de filtration encrassé. Débris coincés dans le logement de l'hélice ou dans le couvercle de l'hélice. Les brosses avant ou arrière sont usées. 	<ul style="list-style-type: none"> Nettoyez le panier de filtration. Retirez les débris coincés dans le logement de l'hélice ou dans le couvercle de l'hélice (voir illustrations 8.3). Remplacez la brosse usée.
Le robot nettoyeur de piscine ne nettoie qu'une partie de la piscine.	<ul style="list-style-type: none"> Boîtier d'alimentation électrique mal positionné. Le câble bleu libéré est insuffisant pour le bon fonctionnement du robot nettoyeur de piscine Le filtre se bouche pendant le cycle de nettoyage. 	<ul style="list-style-type: none"> Placez le boîtier d'alimentation électrique dans une position permettant au robot nettoyeur de piscine d'atteindre librement toute la zone de la piscine, tout en vérifiant une distance minimale de la piscine de 3 m (10 ft) et une hauteur minimale au-dessus du sol de 11 cm (4 in). Vérifiez que le câble flottant dispose de suffisamment de mou pour que le robot nettoyeur de piscine puisse atteindre toute la piscine. Nettoyez le panier de filtration. Si la piscine est très sale, retirez les filtres ultra-fins (voir illustrations 8.2.1 à 8.2.6). Rincez-les afin que les débris ne durcissent pas de manière permanente.
Le câble bleu est entortillé.	<ul style="list-style-type: none"> Le câble s'est emmêlé. 	<ul style="list-style-type: none"> Pour éliminer les plis, rincez le câble bleu à l'eau douce, étirez complètement et laissez-le reposer au soleil.
Le robot nettoyeur de piscine ne grimpe pas sur les parois.	<ul style="list-style-type: none"> Panier de filtration encrassé. Algues sur les parois. Niveau de pH inadapté. Débris coincés dans le logement de l'hélice ou dans le couvercle de l'hélice. Les brosses avant/arrière sont usées ou ne conviennent pas aux surfaces lisses de la piscine. 	<ul style="list-style-type: none"> Nettoyez le panier-filtre. Niveaux inappropriés peuvent permettre la croissance d'algues, rendant les murs glissants. Si tel est le cas, ajustez les niveaux et frottez les murs. Retirez les débris coincés dans le boîtier de la turbine ou le couvercle de la turbine (voir illustrations 8.3). Remplacez la brosse usée ou achetez une brosse arrière combinée ou Wonder.

10. MyDolphin™ Plus - DÉPANNAGE

Avant d'utiliser l'application, assurez-vous de disposer d'un signal Wi-Fi® puissant à 2,4 GHz. Si vous disposez d'un routeur à deux ou quatre bandes, pour éviter les problèmes de connectivité, séparez et donnez des noms distincts aux réseaux 2,4 et 5 GHz. Consultez votre fournisseur de service Internet ou les instructions en ligne concernant la marque de votre routeur. Si le signal à proximité du bloc d'alimentation n'est pas assez fort pour permettre la diffusion d'une vidéo en ligne, envisagez d'installer un amplificateur Wi-Fi® 2,4 GHz.

Assurez-vous que Bluetooth® est activé sur votre smartphone.

Action	Que faire
Le robot nettoyeur de piscine ne se connecte pas au Wi-Fi®, et le voyant vert du boîtier d'alimentation électrique clignote	L'alimentation tente de se connecter à votre réseau Wi-Fi® domestique/de piscine et au cloud, mais le signal Internet est faible. 1. Si possible, rapprochez l'alimentation de la source Wi-Fi®. 2. Envisagez d'utiliser un répéteur Wi-Fi® pour un signal plus fort.
Deuxième connexion après la perte du routeur/ Wi-Fi® : Comment passer à Bluetooth® après la première connexion Wi-Fi® / 3G.	Perte de routeur/ Wi-Fi® : 1. Ouvrez l'application. Le message « Nos services Cloud semblent être en panne » s'affichera (cela peut prendre quelques secondes) et le globe dans la barre supérieure deviendra rouge. 2. Faites défiler vers le bas et cliquez sur « Choisir une autre solution » qui vous dirigera vers l'option Bluetooth®. (*cette solution ne sera possible qu'une fois. Remarquez que pour continuer avec la connexion Bluetooth®, l'utilisateur doit se trouver à proximité du robot). 3. L'application se connectera automatiquement au Wi-Fi® lorsque la connectivité sera rétablie. Si elle ne se reconnecte pas, redémarrez l'application. 4. Si les interruptions du réseau persistent, essayez d'améliorer la qualité du signal du routeur de votre domicile (rapprochez-vous du routeur, installez un amplificateur de signal Wi-Fi®, ou séparez les bandes 2,4 et 5,0 GHz, donnez à chaque bande un nom unique et connectez-vous à la bande 2,4 GHz (consultez Internet pour voir les instructions relatives à votre routeur spécifique, ou contactez votre fournisseur de service Internet).
Connexion initiale. Comment se connecter via Bluetooth® seulement.	Avant de commencer : CONNECTEZ-VOUS VIA Wi-Fi®, 3G/4G DOIT ÊTRE OUVERT 1. Branchez le boîtier d'alimentation électrique. 2. Connectez le robot au boîtier d'alimentation électrique. 3. Téléchargez la nouvelle application MyDolphin™ Plus 4. Connectez-vous à l'application et autorisez toutes les autorisations requises. 5. Sélectionnez votre robot et donnez-lui un nom. 6. Sauter l'étape pour vous connecter au Wi-Fi®.
Comment passer sur Wi-Fi® après une connexion Bluetooth® initiale.	1. Assurez-vous que votre Bluetooth® et votre Wi-Fi® sont activés. 2. Ouvrez l'application MyDolphin™ Plus et connectez-vous au robot via Bluetooth®. 3. Dans la barre de menu supérieure, faites défiler latéralement jusqu'à Paramètres et cliquez sur "Paramètres Wi-Fi®". 4. Suivez les instructions de l'application pour vous connecter à votre Wi-Fi® domestique.
Changer votre réseau Wi-Fi®.	Le routeur a été remplacé 1. Connectez-vous à l'application → vous verrez une erreur de connexion. 2. Allez dans « Paramètres » dans la barre supérieure de l'écran. 3. Allez dans « Paramètres Wi-Fi® ». Suivez les instructions de l'application. 4. Simultanément, le voyant LED sur le boîtier d'alimentation deviendra vert constant (ceci est la confirmation que le Wi-Fi® est connecté).
Nouvelle alimentation pour un robot connecté en Wi-Fi®	Nouvelle alimentation pour un robot connecté en Wi-Fi® 1. Allumez l'alimentation lorsqu'elle est connectée au robot et laissez-la fonctionner pendant plusieurs secondes (elle se synchronisera avec le robot). 2. Connectez-vous à l'application. Un message d'erreur de connexion apparaîtra. 3. Suivez les instructions de l'application. 4. Le voyant d'alimentation clignote en vert.
Remplacement de l'unité moteur pour une unité qui n'a pas été signalée au système de support par le technicien.	1. Débranchez le boîtier d'alimentation électrique de la prise murale avant utilisation. 2. Après avoir remplacé l'unité moteur, rebranchez le boîtier d'alimentation électrique sur la prise murale et allumez le boîtier. Laissez le robot travailler pendant plusieurs secondes. 3. Ouvrez l'application MyDolphin™ Plus. Vous verrez une erreur de connexion. 4. Suivez les instructions de l'application.

Symptôme	Cause possible	Mesure corrective
Impossible de se connecter à votre Wi-Fi® et le voyant de communication du bloc d'alimentation clignote en vert.	• L'alimentation électrique est trop éloignée du routeur (signal faible) ou votre routeur ne fonctionne pas correctement.	<ul style="list-style-type: none"> • Réinitialisez l'alimentation (débranchez le cordon d'alimentation), et attendez 1 min. • Vérifiez que votre smartphone dispose d'une forte connectivité Wi-Fi® à proximité de l'alimentation électrique (essayez de lire n'importe quelle application de streaming vidéo en ligne). • Vérifiez si le routeur domestique fonctionne correctement. • Placez l'alimentation électrique aussi près que possible du routeur domestique. • Pensez à installer un répéteur Wi-Fi® 2,4 GHz pour vous assurer que vous disposez d'une puissance de signal suffisante. • L'alimentation se connecte uniquement au WiFi® 2,4 GHz. Si vous disposez d'un routeur double bande, séparez les réseaux 2,4 et 5 GHz et donnez-leur des noms uniques. Vous pouvez trouver des instructions pour la marque de votre routeur en ligne ou consulter votre fournisseur d'accès Internet. • Remarque : Si le voyant de communication clignote toujours en vert, vous avez la possibilité de vous connecter via Bluetooth®.
Ne peut pas se connecter à votre robot nettoyeur de piscine via Bluetooth®, et le Led de communication clignote en bleu.	• Le boîtier d'alimentation électrique est trop éloigné de l'appareil intelligent ou votre Bluetooth® est désactivé ou ne fonctionne pas correctement.	<ul style="list-style-type: none"> • Essayez de désactiver, puis de réactiver, le Bluetooth® de votre smartphone. • Rapprochez-vous du boîtier d'alimentation électrique. • Assurez-vous qu'il n'y a pas d'obstacles entre vous et le boîtier d'alimentation électrique. • Éteignez le boîtier d'alimentation électrique et puis rallumez-le. • Si aucune des mesures de dépannage ci-dessus n'apporte de solution, contactez votre revendeur pour obtenir de l'aide.
		<ul style="list-style-type: none"> • Nous vous recommandons vivement de nettoyer le panier filtrant après chaque cycle de nettoyage.

Si les solutions proposées ne résolvent pas votre problème, contactez le service client de Maytronics :

Amérique du Nord

1-888-365-7446 ext. 1002

customersupport@maytronicsus.com

France

+33 (0)4 42 98 14 90

support@maytronics.fr

Australie, Nouvelle-Zélande, Afrique du Sud

1 300 693 657

infoau@maytronics.com

Reste du monde / Siège social de Maytronics

00 800 69694141 (toll free number)

00 972 77 96 14 204 (international call)

wecare@maytronics.com

Pour plus d'informations et un dépannage supplémentaire, veuillez nous rendre visite sur:

www.maytronics.com