

CLASSIC 19+

Maytronics Dolphin-Roboter-Schwimmbeckenreiniger

DE

Benutzeranweisungen

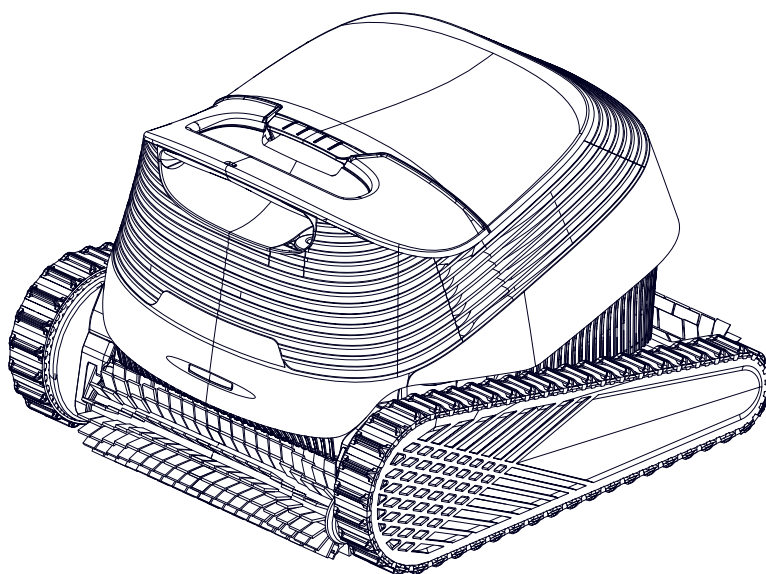

DE

CLASSIC 19+

Roboter- Schwimmbeckenreiniger

Benutzeranweisungen

Inhaltsverzeichnis

1. EINFÜHRUNG	2
2. SPEZIFIKATIONEN.....	2
3. WARNHINWEISE UND VORSICHTSMASSNAHMEN	3
4. ROBOTER SCHWIMMBECKENREINIGER TEILE.....	4
5. VERWENDUNG DES ROBOTERS.....	5
5.1 Einstellung.....	5
5.2 Setzen Sie den Roboter ins Wasser.....	6
5.3 Roboter-Anzeigeleuchten	6
5.4 Entnehmen Sie den Roboter aus dem Wasser.....	7
6. BENUTZUNG DER MyDolphin™ Plus IOT-APP	8
6.1 Erste Schritte mit der App MyDolphin™ Plus	8
6.2 Bereiten Sie den Schwimmbeckenreiniger für den Anschluss vor	8
6.3 Aktivieren Sie den Schwimmbeckenreiniger mit Ihrem mobilen Smart Device.....	8
6.4 LED Lichter	9
7. LAGERUNG AUSSERHALB DER SAISON	9
8. REINIGUNG DES FILTERKORBES	10
8.1 Schnellspülung nach dem Herausnehmen aus dem Pool.....	10
8.2 Regelmäßige Filterreinigung	11
8.3 Reinigung des Laufrads.....	12
9. FEHLERBEHEBUNG	13
10. MyDolphin™ Plus - FEHLERBEHEBUNG.....	14

1. EINFÜHRUNG

Vielen Dank für den Kauf eines Maytronics Roboter-Schwimmbeckenreinigers.

Wir sind sicher, dass Ihr Maytronics Roboter- Schwimmbeckenreiniger Ihnen eine zuverlässige, bequeme und kostengünstige Schwimmbeckenreinigung bietet.

Seine zuverlässige Filtration unter allen Beckenbedingungen, das aktive Bürsten und die vollflächige Kletterbürste verbessern die maximale Beckenhygiene.

Die Roboter-Poolreiniger von Maytronics bieten fortschrittliche Reinigungstechnologie, lang anhaltende Leistung und einfache Wartung. Sie und Ihre Familie können das Schwimmen im vollen und darauf vertrauen, dass Ihr Pool vollständig sauber ist.

2. SPEZIFIKATIONEN

Verwenden Sie den Schwimmbeckenreiniger nur unter den folgenden Wasserbedingungen.

Chlor	Maximal 4 PPM
pH	7,0-7,8 PPM
Temperatur	6-35°C (unter 15°C kann die Kletterfähigkeit beeinträchtigen).
NaCl	Maximum = 5000 PPM

Roboter

Motorschutz: IP 68
Minimale Tiefe: 0,8m
Maximale Tiefe: 5m

Digitales Schaltnetzteil

IP 54
Eingang: – 100–240 VAC, 50–60 Hz
Ausgang: <30 VDC
Bluetooth®/Wifi® Max. Sendeleistung 10mW EIRR, Frequenz 2,4 GHz

Dieses Produkt entspricht den EU-Richtlinien 2014/35/EU, 2014/53/EU, 2014/30/EU, RoHS und REACH.
<https://www.maytronics.com.de/contact-us-de> und nach dem Deutschen fragen.

3. WARNHINWEISE UND VORSICHTSMASSNAHMEN

WICHTIGE SICHERHEITSHINWEISE

ALLE ANWEISUNGEN LESEN UND BEFOLGEN



WARNHINWEISE:

1. Stellen Sie den Caddy und das Netzteil während des Betriebs mindestens 3 Meter vom Poolrand entfernt auf.
2. Entnehmen Sie den Poolroboter immer aus dem Wasser, bevor Personen den Pool betreten.
3. Trennen Sie das Netzteil vom Strom, bevor Sie den Poolroboter überprüfen.
4. Reinigung und Wartung dürfen nicht von Kindern durchgeführt werden. Halten Sie den Poolroboter außerhalb der Reichweite von Kindern oder Personen mit eingeschränkten körperlichen, sensorischen oder geistigen Fähigkeiten, es sei denn, sie stehen unter Aufsicht oder wurden entsprechend eingewiesen.
5. Verwenden Sie ausschließlich das originale Netzkabel. Bei Beschädigung muss es von einem zertifizierten Techniker ersetzt werden.
6. Das Netzteil muss über eine Fehlerstrom-Schutzeinrichtung (FI/RCD) mit einem Nennfehlerstrom von maximal 30 mA angeschlossen werden.
7. Ersetzen Sie ein beschädigtes Kabel sofort, um das Risiko eines Stromschlags zu verringern.
8. Verwenden Sie keine Verlängerungskabel. Stellen Sie sicher, dass eine geeignete Steckdose in Reichweite vorhanden ist.

VORSICHTSHINWEISE:

1. Der Poolroboter darf nur von geschultem Personal bedient werden.
2. Halten Sie Ihre Hände während des Betriebs vom Antriebsriemen fern.
3. Um einen Stromschlag zu vermeiden, stellen Sie das Netzteil mindestens 11 cm über dem Boden auf.
4. Gehen Sie beim Anheben des Poolroboters vorsichtig vor, um Rückenverletzungen zu vermeiden. Lassen Sie das Wasser am Beckenrand ablaufen, bevor Sie ihn tragen.
5. Verlegen Sie das Kabel nicht unter der Erde. Lagern Sie es so, dass es nicht durch Rasenmäher, Heckenscheren oder andere Geräte beschädigt werden kann.
6. Verwenden Sie den Poolroboter nicht, wenn dem Pool flüssige Flockungsmittel oder Klärmittel zugesetzt wurden. Diese Substanzen können die Filter verstopfen oder beschädigen.



BEWAHREN SIE DIESE ANWEISUNGEN AUF

4. ROBOTER SCHWIMMBECKENREINIGER TEILE

► Poolroboter Modell Classic 19+

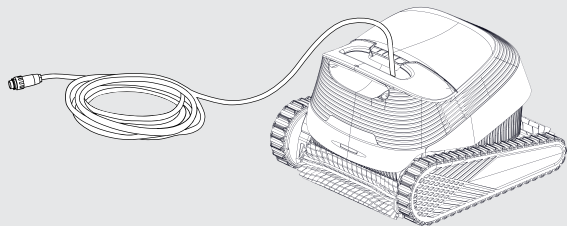

Um eine Schädigung des Kunststoffs zu verhindern:

- Spülen Sie den Roboter, das Kabel und den Filter nach dem Herausnehmen aus dem Pool ab und stellen Sie ihn in den Schatten oder unter die Caddy-Abdeckung.
- Nehmen Sie den Roboter aus dem Pool, wenn eine Schockchlorung durchgeführt wird.

► Stromversorgung

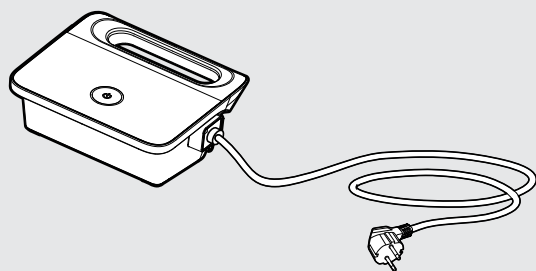

Er ist spritzwassergeschützt, wir empfehlen jedoch, den Roboter während der Regenzeit an einem trockenen Ort aufzubewahren, da starker Regen ihn beschädigen kann.

► Filtrations-Optionen

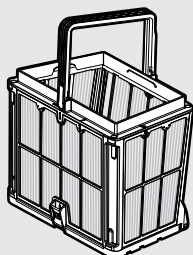

Um die Lebensdauer des Filters zu verlängern und ihn sauberer zu halten, spülen Sie den Filter aus, bevor die Rückstände trocknen und sich nur noch schwer entfernen lassen.

► Caddy kit

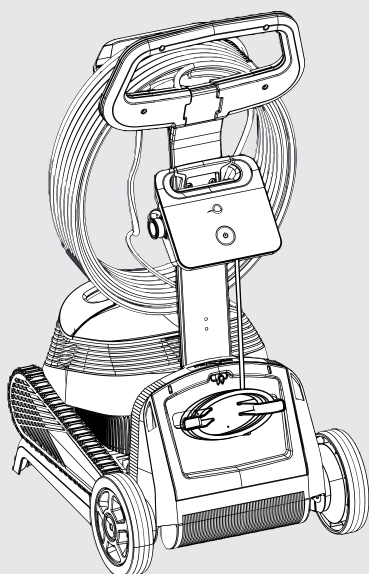

Der Caddy ist bei bestimmten Modellen enthalten. Sie können einen Caddy auf der Maytronics-Website im Bereich „Ersatzteile und Zubehör“ kaufen.

5. VERWENDUNG DES ROBOTERS

5.1 Einstellung

Der Roboter ist sehr einfach zu bedienen. Stellen Sie ihn in den Pool und vergewissern Sie sich, dass er korrekt auf dem Boden des Pools positioniert ist.

Schalten Sie ihn ein und lassen Sie ihn die Aufgabe übernehmen.

Bevor Sie den Schwimmbeckenreiniger zum ersten Mal verwenden, führen Sie die folgenden Schritte durch:

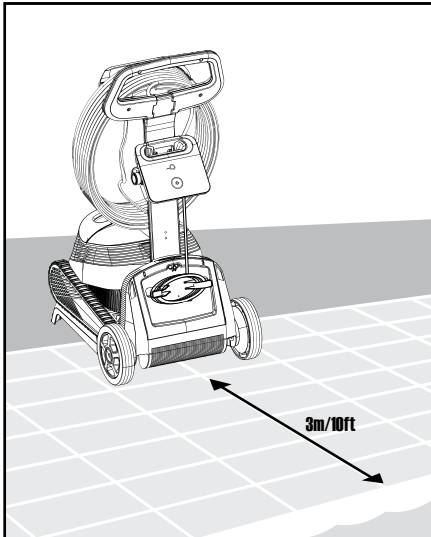

5.1.1 Positionieren Sie das Netzteil so, dass es sich ungefähr in der Mitte der Längsseite des Pools in einem Abstand von 3 m befindet. Decken Sie es ab oder bewahren Sie es an einem trockenen Ort auf. Starker Regen kann das Netzteil beschädigen.

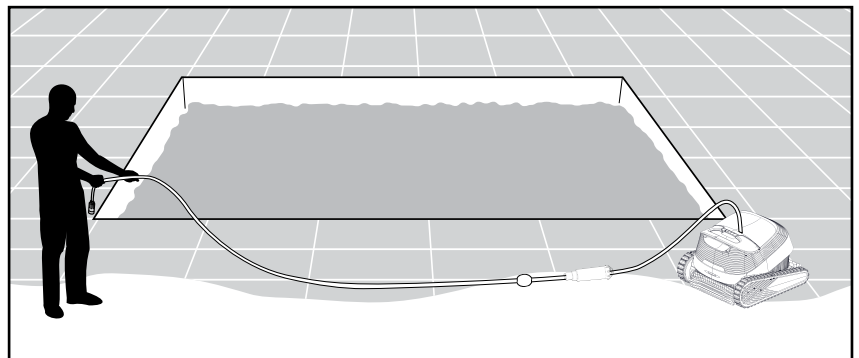

5.1.2 Um Kabelverdrehungen zu lösen, trennen Sie das Kabel einmal pro Woche von der Stromversorgung, richten Sie es gerade aus, wickeln Sie es auf und schließen Sie es wieder an die Stromversorgung an.

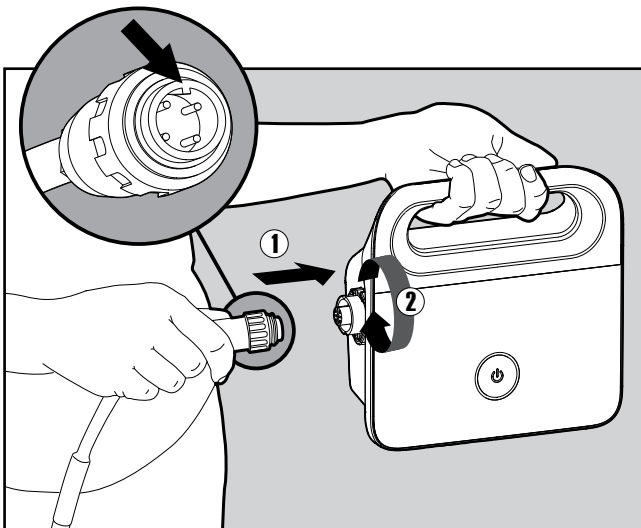

5.1.3 Befestigen Sie das blaue Kabel an der Stromversorgung, indem Sie es mit der Lasche am Stecker (1) in die Nut der Buchse an der Stromversorgung einführen. Drehen Sie es im Uhrzeigersinn, um es zu verschließen (2).

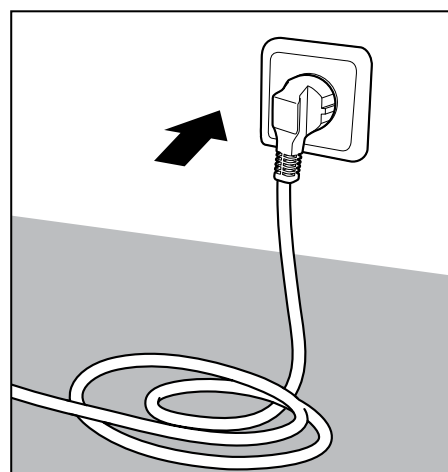

5.1.4 Schließen Sie das Netzteil an und lassen Sie es ausgeschaltet, bis sich der Roboter im Wasser befindet.

5.2 Stellen Sie den Schwimmbeckenreiniger in das Wasser



5.2.1 Setzen Sie den Roboter in den Pool und lassen Sie ihn auf den Boden sinken. Achten Sie darauf, dass das blaue Kabel frei von Hindernissen ist.

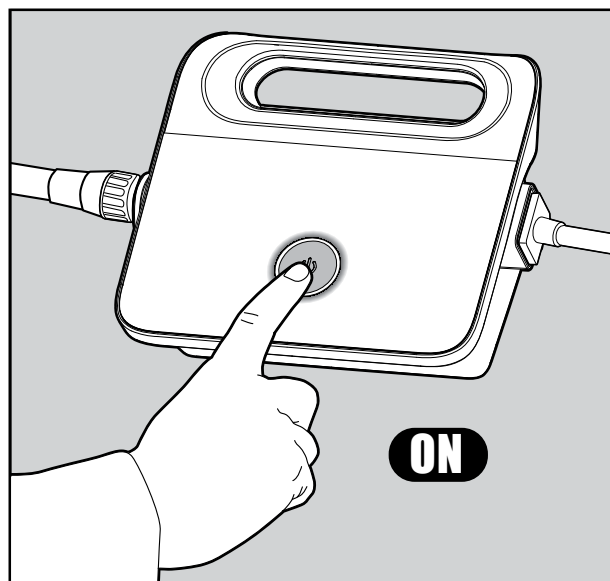

5.2.2 Schalten Sie die Stromversorgung ein. Der Roboter arbeitet nun, bis er das Ende des Reinigungszyklus erreicht hat.

Um den wöchentlichen Reinigungsplan zu aktivieren, drücken Sie lange auf die Ein-/Aus-Taste, bis sie zweimal blinkt.

Der Filter muss am Ende der Woche gereinigt und der wöchentliche Timer erneut aktiviert werden.

Sie können die Einstellungen für den Netzschalter in der App anpassen, indem Sie auf die drei Punkte für das Einstellungsmenü und dann auf die Schnelzugriffstaste für die Stromversorgung tippen. Zu den Einstellungen gehören die Anpassung des Wochenplans und die Änderung der Langdruckfunktion vom standardmäßigen Wochentimer auf „Nur Boden“, „Kurzer Zyklus“ oder „Aufnehmen“, wobei der Roboter die nächstgelegene Wand erklimmt. Wenn Sie den Aufnahmemodus aktiviert haben und der Roboter gerade reinigt, drücken Sie zunächst kurz, um den Zyklus zu beenden, und dann lange, um ihn zum Klettern zu veranlassen.

5.3 Roboter-Anzeigeleuchten

Leuchte	Indikation
Blau blinkend	Normalbetrieb (zusätzliche Optionen in der App verfügbar)
Grün blinkend	Das Smartphone kommuniziert mit dem Roboter – manuelle Fahrnavigation
Rotes blinkend	Fehler (nur für kompatible Modelle)

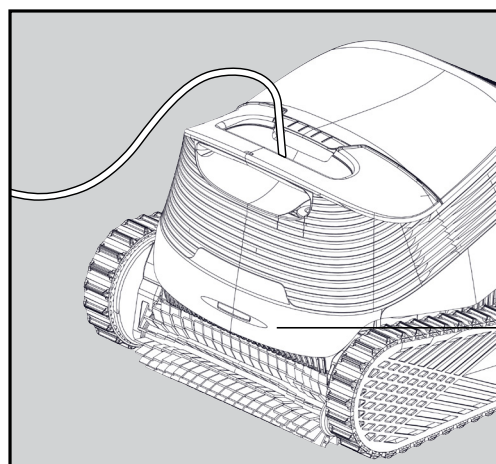

5.3.1 Anzeigeleuchten.

5.4 Entnehmen Sie den Roboter aus dem Wasser

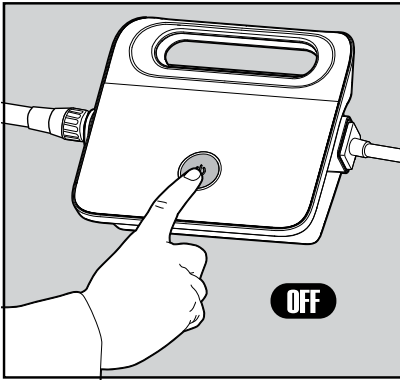

Schalten Sie die Stromversorgung aus.

5.4.1

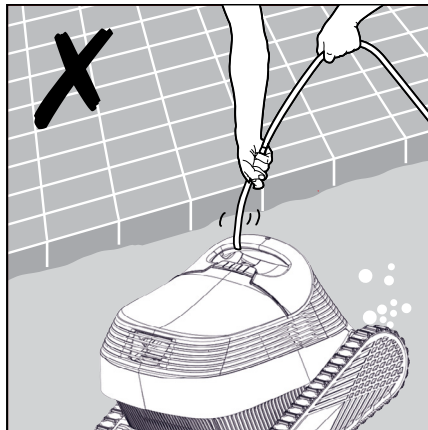
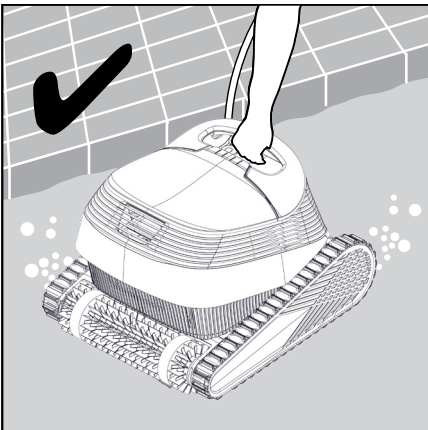

5.4.2 Bringen Sie den Schwimmbeckenreiniger mit dem blauen Kabel an den Beckenrand.



Bitte benutzen Sie das Kabel, um den Roboter an die Oberfläche zu ziehen, und dann benutzen Sie den Griff.



5.4.3

Stellen Sie den Roboter an den Rand des Pools, damit das Wasser ablaufen kann.

6. BENUTZUNG DER MyDolphin™ Plus IOT MOBILE APP

Laden Sie die Maytronics **MyDolphin™ Plus** App auf Ihr Mobilgerät von Google Play oder im App Store von Apple.

Die Maytronics **MyDolphin™ Plus** App ist mit der Cloud verbunden und ermöglicht die Steuerung von jedem Ort und zu jeder Zeit mit Echtzeit-Verbindung, solange der Roboter richtig mit Ihrem Wi-Fi®-Netzwerk verbunden ist. Die Verbindung über Wi-Fi® ermöglicht Funktionen wie das Starten des Roboters, wenn Sie nicht zu Hause sind, schnellere Diagnosen durch den Kundendienst und vieles mehr. Wenn Sie keine Wi-Fi®-Verbindung herstellen können, können Sie eine Bluetooth®-Verbindung zum Roboter herstellen und ihn bedienen, wenn Sie sich in der Nähe des Stromnetzes befinden.

6.1 Erste Schritte mit der App MyDolphin™ Plus

Die App ist mit den folgenden Smart-Geräten kompatibel:

- Apple (iOS) – Version 10 und höher – iPhone, iPad, iPod
 - Android – Betriebssystem Version 5 und höher
1. Stellen Sie sicher, dass Ihr mobiles Smartgerät (Telefon/Tablet) mit dem Internet verbunden ist.
 2. Stellen Sie sicher, dass Sie den Namen und das Passwort Ihres Wi-Fi®-Netzwerks griffbereit haben.
 3. Stellen Sie sicher, dass Bluetooth® auf Ihrem Smart-Gerät aktiviert ist.
 4. Das Netzteil verbindet sich nur mit Wi-Fi® 2,4 GHz. Wenn Sie einen Dual- oder Quadband-Router haben, teilen Sie die 2,4 und 5 GHz-Netzwerke auf und geben Sie ihnen separate Namen, um Verbindungsprobleme zu vermeiden. Wenden Sie sich an Ihren Internetanbieter oder sehen Sie sich die Online-Anweisungen für Ihre spezielle Router-Marke an. Beachten Sie, dass einige Router nur 5 GHz unterstützen. In diesem Fall können Sie entweder den Router wechseln, um die volle Funktionalität zu erhalten, oder eine Verbindung über Bluetooth® herstellen, wenn Sie sich in der Nähe des Roboters befinden.
 5. Android-Nutzer – bitte stellen Sie sicher, dass GPS und Ortungsdienste eingeschaltet sind.
 6. Nur für iOS 13 – aktivieren Sie Bluetooth® und Standort, während die App funktioniert.

6.2 Bereiten Sie den Schwimmbeckenreiniger für den Anschluss vor

1. Schließen Sie den Roboter an das Stromnetz an.
2. Die LED-Anzeige auf Ihrem Netzteil beginnt **blau** zu blinken, was bedeutet, dass die Stromversorgung eingeschaltet ist.
3. Setzen Sie den Roboter ins Wasser.
4. Drücken Sie die ON-Taste an Ihrem IoT-Netzteil, um den Roboter zu starten.

6.3 Aktivieren Sie den Schwimmbeckenreiniger mit Ihrem mobilen Smart Device

1. Aktivieren Sie die **MyDolphin™ Plus** App, während Sie sich für den Kopplungsprozess in der Nähe des Netzteils befinden.
2. Melden Sie sich an, indem Sie ein Konto erstellen oder Ihre Gmail-/ Facebook-Konten verwenden.
3. Erteilen Sie alle erforderlichen Berechtigungen, wenn Sie dazu aufgefordert werden.
4. Die App beginnt mit der Kopplung mit Ihrem Roboter über die Stromversorgung. Alternativ können Sie auch auf **"Roboter nicht gefunden? Scannen Sie seinen QR-Code"**, um sich mit Ihrem Poolroboter zu verbinden.
5. Warten Sie auf die blaue LED-Leuchte, die Bluetooth®-Verbindung anzeigt, und eine Erfolgsmeldung in der App. Klicken Sie auf **"OK, Weiter"**, um Ihrem Roboter einen Namen zu geben.
6. Stellen Sie eine Verbindung zu Ihrem WLAN-Netzwerk® zu Hause/im Pool her. Stellen Sie sicher, dass Sie die 2,4-GHz-Option verwenden, da die 5,0-GHz-Option nicht an das Netzteil angeschlossen werden kann.
7. Geben Sie das Passwort Ihres WLAN-Heimnetzwerks® ein und klicken Sie auf **"Verbinden"**. Nach kurzer Zeit blinkt Ihr Netzteil **grün** und **blau**. Dies bedeutet, dass die Wi-Fi-Verbindung® noch hergestellt wird.
8. Warten Sie, bis die LED dauerhaft **grün** leuchtet und eine Erfolgsmeldung in der App angezeigt wird.

HINWEIS: Stellen Sie sicher, dass Sie die Garantiedetails ausfüllen und Ihren Dolphin-Pool benennen, um die Wartung bei Bedarf zu erleichtern.

6.4 LED Lichter

Verbindungs-LEDs ((•))

Die Verbindungs-LED-Leuchte des Netzteils hat mehrere Modi:

1. Blinkendes **blaues** Licht - Warten auf Bluetooth®-Verbindung.
2. **Blaues** Dauerlicht - Verbindung über Bluetooth®.
3. Blinkendes **grünes** Licht – Die Stromversorgung versucht, eine Verbindung zu Ihrem Heim-/Pool-Wi-Fi®-Netzwerk und zur Cloud herzustellen, oder das Internetsignal ist schwach.
4. **Grünes** Dauerlicht - das Netzteil ist jetzt mit dem Wi-Fi®-Netzwerk und der Cloud verbunden.
5. Abwechselnd **blaues** und **grünes** Licht - das Netzgerät ist über Bluetooth® verbunden und versucht, eine Verbindung zum WiFi® herzustellen. Es blinkt auch, wenn es mit WiFi® verbunden ist, aber über Bluetooth® funktioniert, während die Fernbedienung verwendet wird.

EIN/AUS-LEDs (⏻)

1. **Blaues** Dauerlicht - Die Stromversorgung ist eingeschaltet und der Poolreiniger ist in Betrieb.
2. Blinkendes **grünes** Licht - Warten auf den nächsten Einsatz (Verzögerungsmodus oder Wochenzeitschaltuhr).
3. Abwechselnd **blaues/grünes/rotes** Licht - Programmaktualisierung aus der Ferne. Bitte warten Sie, bis der Vorgang abgeschlossen ist.
4. **Rotes** Dauerlicht - Fehler. Siehe Fehlerbehebung.

Tipps

- Wenn die App länger als 2 Minuten auf demselben Bildschirm hängen bleibt, schließen Sie die App und öffnen Sie sie erneut.
- Um die Signalstärke und Qualität Ihres Wi-Fi® zu testen, spielen Sie ein Video über den Browser Ihres Smart-Geräts ab.
- Manchmal benötigt die App-Software ein Update.

7. LAGERUNG AUSSERHALB DER SAISON

- Ziehen Sie den Netzstecker.
- Stellen Sie sicher, dass sich kein Wasser mehr im Poolroboter befindet.
- Reinigen Sie den Filterkorb und die Filterplatten gründlich und setzen Sie sie wieder ein.
- Wickeln Sie das blaue Kabel so auf, dass keine Knicke entstehen.
- Lagern Sie den Poolroboter in einem geschützten Bereich, fern von direkter Sonne, Regen und Frost, bei einer Temperatur zwischen 5°C und 45°C.

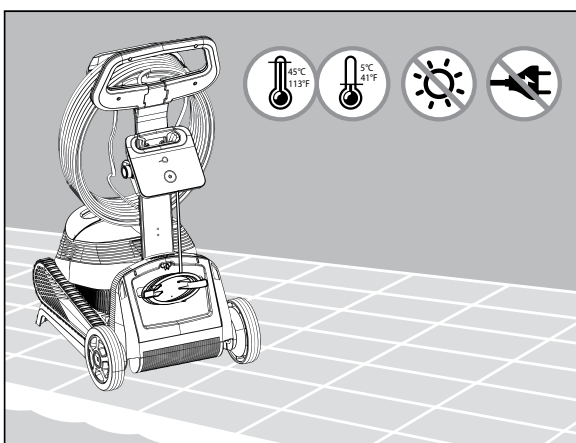

8. REINIGUNG DES FILTERKORBES

 **Trennen Sie das Gerät vor der Wartung vom Stromnetz.**

8.1 Schnelles Abspülen nach dem Herausnehmen aus dem Pool

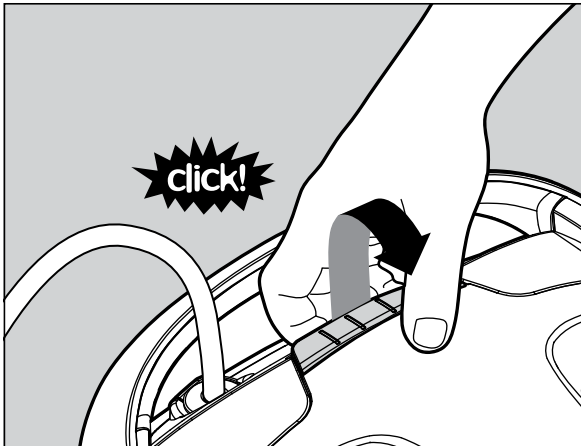

8.1.1 Öffnen Sie den Filterabdeckung.

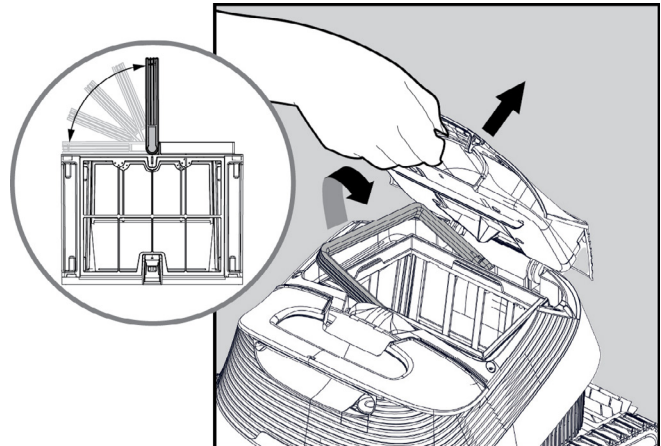

8.1.2 Der Griff hebt sich von selbst.

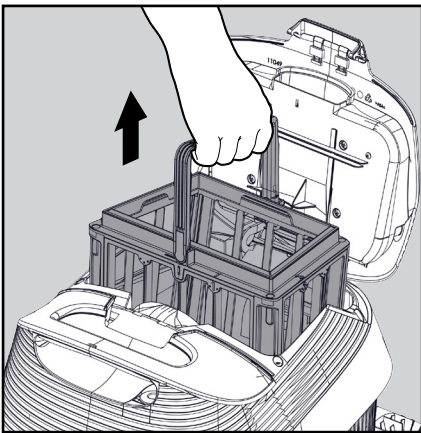

8.1.3 Den Korb herausnehmen.

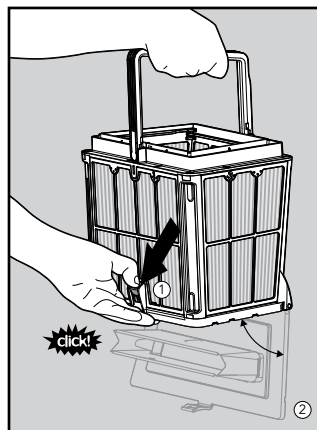

8.1.4 Öffnen Sie den Riegel, um den unteren Deckel zu lösen.

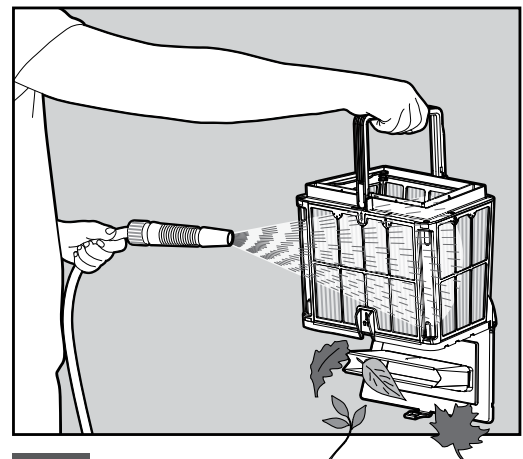

8.1.5 Reinigen Sie den Filterkorb und den Roboter mit einem Schlauch.

8.2 Periodische Filterreinigung

Zusätzlich zur Reinigung nach dem Gebrauch sollten Sie die Filter periodisch reinigen.

Es wird empfohlen, dies mindestens einmal pro Monat zu tun.

Wenn Sie eine periodische Reinigung durchführen, sollten Sie zunächst die 4 ultra-feinen Filterplatten des Außenkorbs gemäß den folgenden Schritten demontieren.

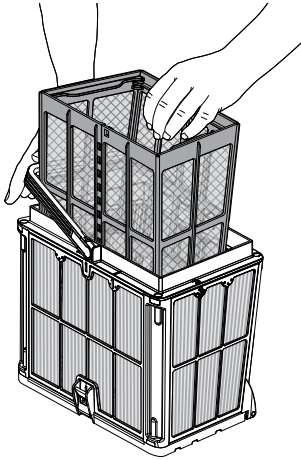

8.2.1 Halten Sie den Griff herunter und entfernen Sie den inneren Netzkorb.

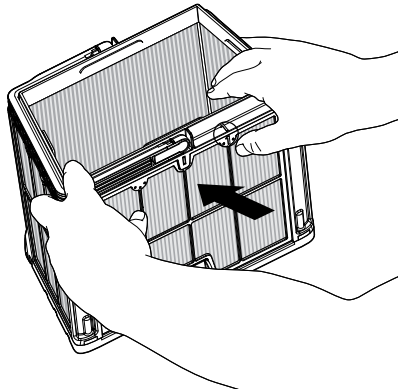

8.2.2 Demontieren Sie die Platten, indem Sie mit Ihrem Daumen auf Platte 1 drücken.

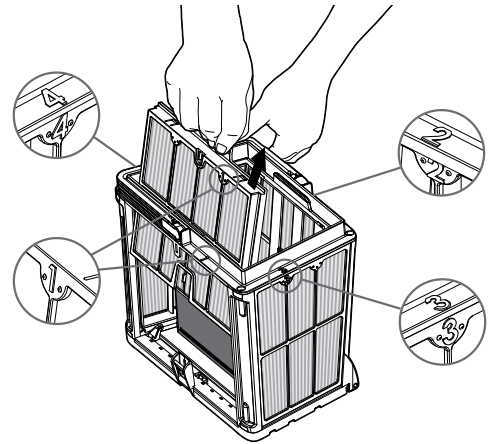

8.2.3 Fahren Sie fort, die Platten 2, 3, 4 auf die gleiche Weise zu demontieren.

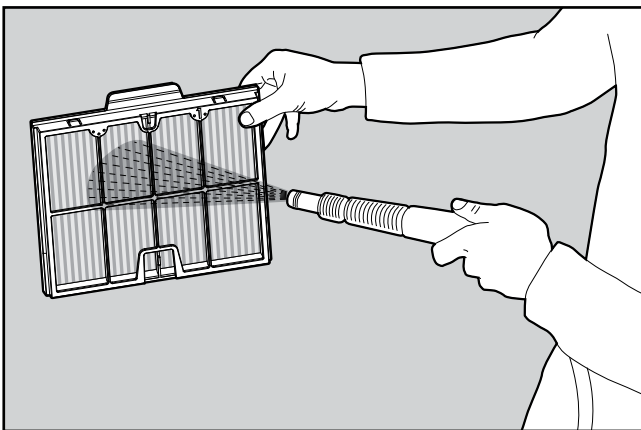

8.2.4 Reinigen Sie die Filterplatten mit einem Schlauch.

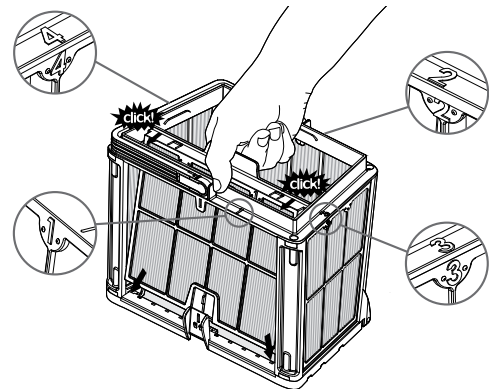

8.2.5 Setzen Sie die Filterplatten wieder in der Reihenfolge 4 > 3 > 2 > 1 zusammen.

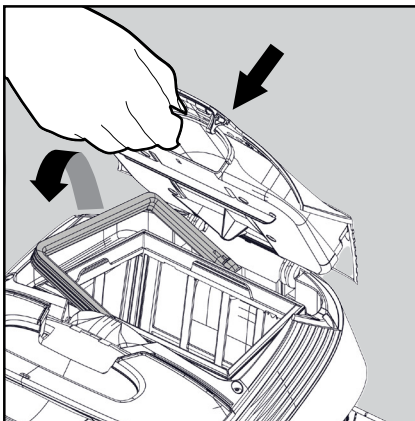

8.2.6 Setzen Sie den sauberen Filterkorb ein und schließen Sie die Filterabdeckung.



Setzen Sie die Filter nicht mit Gewalt ein.

8.3 Reinigung des Laufrads (Impeller)

Wenn sich Schmutz im Laufrad oder im Reinigungsschlauch für Treppen befindet, sollte dieser ebenfalls wie folgt gereinigt werden.

 **Trennen Sie vor der Wartung die Stromversorgung.**



Achtung: Verwenden Sie nur einen Kreuzschlitzschraubendreher, keinen Elektroschrauber.

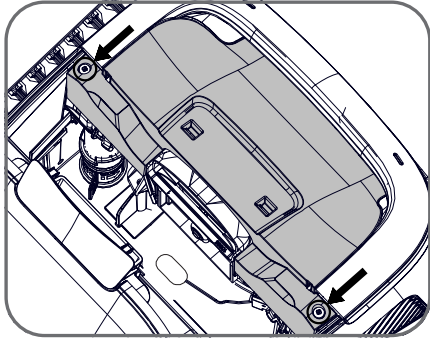

1. Entfernen Sie 2 Schrauben und nehmen Sie die Abdeckung ab.

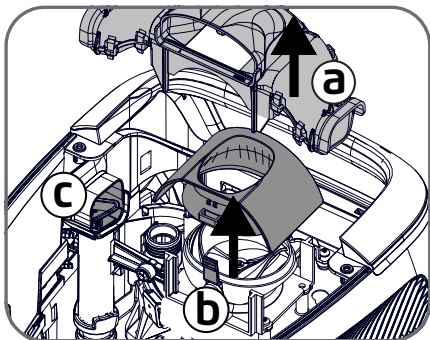

2. a. Den Auspuffkrümmer ausbauen.
b. Drücken Sie die beiden Laschen an den Seiten zusammen, um die Servokappe zu entfernen.
c. Prüfen und reinigen Sie das Strahlrohr von Verunreinigungen.

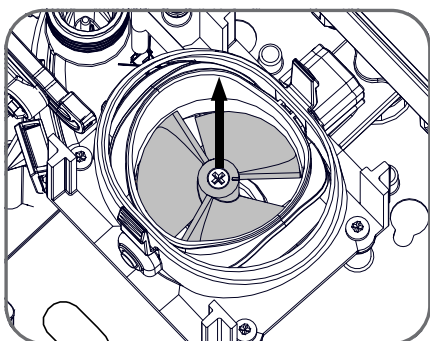

3. Entfernen Sie vorsichtig Verunreinigungen und Haare. Verwenden Sie eine Pinzette oder eine kleine Zange. Die Schaufeln des Laufrads sind scharf. Entfernen Sie bei Bedarf die Impellerschraube und heben Sie das Laufrad vorsichtig, heraus, um die Verunreinigungen zu entfernen.

9. FEHLERBEHEBUNG



Ziehen Sie den Stecker des Netzteils, bevor Sie etwas unternehmen.



Symptom	Möglicher Grund	mögliche Lösung
Das Netzteil oder die ON/OFF-LED funktionieren nicht.	<ul style="list-style-type: none"> Keine Spannung in der Steckdose in der Wand. Die Stromzufuhr ist nicht eingeschaltet. Das Netzkabel ist nicht richtig an die Steckdose angeschlossen. Der Fehlerstromschutzschalter ist ausgeschaltet. 	<ul style="list-style-type: none"> Vergewissern Sie sich, dass an der Steckdose Spannung anliegt. Vergewissern Sie sich, dass das Netzgerät eingesteckt und eingeschaltet ist. Vergewissern Sie sich, dass das Netzkabel fest an das Netzteil angeschlossen ist. Schalten Sie das Netzteil aus. Warten Sie 30 Sekunden und schalten Sie es dann wieder ein. Wenn Ihre Wandsteckdose über einen Überspannungsschutz mit Test-/ Rücksetztaste verfügt, drücken Sie die Reset -Taste, bis sie einrastet.
Der Roboter bewegt sich NICHT.	<ul style="list-style-type: none"> Das blaue Kabel ist nicht richtig an die Steuergerät angeschlossen. Ein Hindernis blockiert das Laufrad, die Ketten oder die Räder. 	<ul style="list-style-type: none"> Vergewissern Sie sich, dass das blaue Kabel fest mit der Stromversorgung verbunden ist. Ziehen Sie den Netzstecker. Öffnen Sie die Laufradabdeckung und prüfen Sie, ob nichts im Laufrad eingeklemmt ist. Vergewissern Sie sich, dass die Ketten oder Räder nicht blockiert sind
Der Roboter bewegt sich im Kreis.	<ul style="list-style-type: none"> Verstopfter Filterkorb. Schmutz, der im Laufradgehäuse oder im Laufraddeckel feststeckt. Netzteil falsch positioniert. Algenansammlungen oder Poolwasser entsprechen nicht den Spezifikationen. 	<ul style="list-style-type: none"> Reinigen Sie den Filterkorb. Entfernen Sie alle Verunreinigungen, die sich im Laufradgehäuse oder im Laufraddeckel befinden (siehe Abbildungen 8.3). Stellen Sie die Stromversorgung so auf, dass der Poolreiniger den gesamten Poolbereich ungehindert erreichen kann. Korrekte Pool- und Wasserbedingungen
Der Roboter bewegt sich reinigt aber nicht das Schwimmbecken.	<ul style="list-style-type: none"> Verstopfter Filterkorb. Schmutz, der im Laufradgehäuse oder im Laufraddeckel feststeckt. Vordere/ hintere Bürsten sind verschlissen. 	<ul style="list-style-type: none"> Reinigen Sie den Filterkorb. Im Laufradgehäuse oder im Laufraddeckel festsitzende Ablagerungen entfernen (siehe Abbildungen 8.3). Tauschen Sie die abgenutzte Bürste aus.
Der Roboter reinigt nur einen Teil des Schwimmbeckens.	<ul style="list-style-type: none"> Das Netzteil ist falsch positioniert. Es wird nicht genügend blaues Kabel für den korrekten Betrieb des Poolroboters freigegeben. Der Filter ist während des Reinigungszyklus verstopft. 	<ul style="list-style-type: none"> Stellen Sie das Netzteil so auf, dass der poolroboter den gesamten Bereich des Schwimmbeckens frei erreichen kann. Achten Sie dabei auf einen Mindestabstand von 3 m zum Schwimmbecken und eine Mindesthöhe von 11 cm über dem Boden. Vergewissern Sie sich, dass das blaue Kabel genügend Spielraum hat, damit der Schwimmbeckenreinigungsroboter das gesamte Schwimmbecken erreichen kann. Reinigen Sie den Filterkorb. - Wenn das Becken stark verschmutzt ist, entfernen Sie die feinen Filter aus (siehe Abbildungen 8.2.1 bis 8.2.6. Spülen Sie sie aus, damit sich die Ablagerungen nicht dauerhaft festsetzen.
Das blaue Kabel hat Knicke.	<ul style="list-style-type: none"> Das Kabel hat sich verheddert. 	<ul style="list-style-type: none"> Um die Knicke zu entfernen, dehnen Sie das blaue Kabel vollständig aus und lassen Sie es in der Sonne liegen.
Der Roboter klettert nicht die Wände hoch.	<ul style="list-style-type: none"> Verstopfter Filterkorb. Algen an den Wänden Ungeeigneter pH-Wert. Verschmutzungen im Laufradgehäuse oder in der Laufradabdeckung. Vordere/hintere Bürsten sind abgenutzt oder nicht das richtige Modell für glatte Beckenoberflächen. 	<ul style="list-style-type: none"> Reinigen Sie den Filterkorb. Überprüfen Sie den Gehalt an Chemikalien im Wasser. Ein falscher Stand kann das Wachstum von Algen begünstigen und die Wände rutschig machen. Wenn dies der Fall ist, passen Sie die Werte an und putzen Sie manuell die Wände. Im Laufradgehäuse oder im Laufraddeckel festsitzende Ablagerungen entfernen (siehe Abbildungen 8.3). Ersetzen Sie eine abgenutzte Bürste oder kaufen Sie eine kombinierte oder Wunder-Heckbürste.

10. MyDolphin™ Plus - FEHLERBEHEBUNG

Bevor Sie die App verwenden, stellen Sie sicher, dass Sie ein starkes WLAN-Signal® mit 2,4 GHz haben. Wenn Sie einen Dual- oder Quad-Band-Router haben, teilen Sie die 2,4 und 5 GHz-Netzwerke auf und geben Sie ihnen separate Namen, um Verbindungsprobleme zu vermeiden. Wenden Sie sich an Ihren Internetanbieter oder sehen Sie sich die Online-Anweisungen für Ihre spezielle Router-Marke an. Wenn das Signal in der Nähe des Netzteils nicht stark genug ist, um problemlos ein Online-Video zu streamen, sollten Sie die Installation eines 2,4 GHz - Wi-Fi® Extenders in Betracht ziehen.

Handlung	Was ist zu tun
Der Beckenreiniger stellt keine Verbindung zu Wi-Fi® her, und die Stromversorgung blinkt grün.	Das Netzteil versucht, sich mit Ihrem Heim-/Pool-Wi-Fi®-Netzwerk und der Cloud zu verbinden, aber das Internetsignal ist schwach. <ol style="list-style-type: none"> 1. Wenn möglich, bringen Sie das Netzteil näher an die Wi-Fi®-Quelle. 2. Erwägen Sie die Verwendung eines Wi-Fi®-Verstärkers für ein stärkeres Signal.
Zweite Verbindung nach Verlust des Routers / Wi-Fi®: So wechseln Sie zu Bluetooth® nach der ersten Wi-Fi® / 3G-Verbindung.	Verlust des Routers / Wi-Fi®: <ol style="list-style-type: none"> 1. Öffnen Sie die App. Die Meldung "Unsere Cloud-Dienste scheinen ausgefallen zu sein" wird angezeigt (kann einige Sekunden dauern) und der Globus in der oberen Leiste wird rot. 2. Scrollen Sie nach unten und klicken Sie auf "Wählen Sie eine andere Lösung", die Sie zu dem Bluetooth®-Option führt. (*Diese Lösung ist eine einmalige Lösung. Beachten Sie, dass sich der Endbenutzer in der Nähe des Roboters befinden muss, um mit dem Bluetooth®-Verbindung fortzufahren). 3. Die App verbindet sich automatisch mit Wi-Fi®, sobald die Verbindung wiederhergestellt ist. Wenn die Verbindung nicht wiederhergestellt werden kann, starten Sie die App neu. 4. Wenn die Netzwerkunterbrechungen andauern, versuchen Sie, die Signalqualität des Heimrouters zu verbessern (gehen Sie näher an den Router heran, installieren Sie einen Wi-Fi® Signal Extender, oder teilen Sie das 2,4 GHz und das 5 GHz-Band auf, geben Sie jedem Band einen eindeutigen Namen und verbinden Sie sich mit dem 2,4 GHz-Band (sehen Sie im Internet nach, um Anweisungen für Ihren speziellen Router zu erhalten, oder wenden Sie sich an Ihren Internetanbieter).
Erste Verbindung. So stellen Sie eine Verbindung nur mit Bluetooth® her.	Bevor Sie beginnen: CONNECT VIA Wi-Fi®, 3G/4G MUSS OFFEN SEIN <ol style="list-style-type: none"> 1. Schließen Sie das Netzteil an. 2. Schließen Sie den Roboter an die Stromversorgung an. 3. Laden Sie die neue MyDolphin™ Plus-App herunter. 4. Melden Sie sich bei der App an und geben Sie die erforderlichen Berechtigungen frei. 5. Wählen Sie Ihren Roboter aus und benennen Sie ihn. 6. Überspringen Sie den Schritt zum Verbinden mit Wi-Fi®.
So wechseln Sie nach dem ersten Bluetooth®-Verbindung zu Wi-Fi®.	<ol style="list-style-type: none"> 1. Stellen Sie sicher, dass Ihr Bluetooth® und Wi-Fi® aktiviert sind. 2. Öffnen Sie die MyDolphin™ Plus-App und verbinden Sie sich über Bluetooth® mit dem Roboter. 3. Scrollen Sie in der oberen Menüleiste seitwärts zu den Einstellungen und klicken Sie auf "Wi-Fi®-Einstellungen". 4. Folgen Sie den Anweisungen der App, um eine Verbindung zu Ihrem Heim-Wi-Fi® herzustellen.
Ändern Sie Ihr Wi-Fi® Netzwerk.	Router wurde ersetzt <ol style="list-style-type: none"> 1. Melden Sie sich bei der App an → Sie sehen einen Verbindungsfehler. 2. Gehen Sie zu "Einstellungen" in der oberen Leiste auf dem Bildschirm. 3. Gehen Sie zu "Wi-Fi®-Einstellungen". Folgen Sie den Anweisungen der App. 4. Gleichzeitig leuchtet die LED auf dem Netzteil dauerhaft grün (dies ist die Bestätigung, dass das Wi-Fi® verbunden ist).
Austausch des Netzteils für eine neue Wi-Fi® Verbindung®.	Neue Stromversorgung für einen über Wi-Fi® verbundenen Roboter <ol style="list-style-type: none"> 1. Schalten Sie das Netzteil ein, während es mit dem Roboter verbunden ist, und lassen Sie es einige Sekunden lang arbeiten (es wird mit dem Roboter synchronisiert). 2. Melden Sie sich bei der App an. Eine Fehlermeldung über die Verbindung wird angezeigt. 3. Folgen Sie den Anweisungen der App. 4. Die Stromversorgungs-LED blinkt grün.
Austausch der Motoreinheit für eine Einheit, die vom Techniker nicht an das Support-System gemeldet wurde.	<ol style="list-style-type: none"> 1. Ziehen Sie vor dem Gebrauch den Netzstecker aus der Steckdose. 2. Schließen Sie nach dem Austausch der Motoreinheit (MU) das Netzteil wieder an die Steckdose an und schalten Sie das Netzteil ein. Lassen Sie den Roboter einige Sekunden lang arbeiten. 3. Öffnen Sie die MyDolphin™ Plus-App. Sie werden einen Verbindungsfehler sehen. 4. Folgen Sie den Anweisungen der App.

Symptom	Möglicher Grund	mögliche Lösung
Es kann keine Verbindung zu Ihrem WLAN® hergestellt werden und die Kommunikations-LED am Netzteil blinkt grün.	<ul style="list-style-type: none"> Das Netzteil ist zu weit vom Router entfernt (schwaches Signal) oder Ihr Router funktioniert nicht richtig. 	<ul style="list-style-type: none"> Setzen Sie die Stromversorgung zurück (ziehen Sie das Netzkabel ab), und warten Sie 1 Minute. Vergewissern Sie sich, dass Ihr Smartphone über eine starke Wi-Fi-Verbindung® in der Nähe des Netzteils verfügt (versuchen Sie, eine beliebige Online-Video-Streaming-Anwendung abzuspielen). Überprüfen Sie, ob der Heimrouter ordnungsgemäß funktioniert. Platzieren Sie das Netzteil so, dass es so nah wie möglich am Heimrouter ist. Ziehen Sie die Installation eines Wi-Fi® Extenders 2,4 GHz in Betracht, um sicherzustellen, dass Sie eine ausreichende Signalstärke haben. Das Netzteil ist nur mit WiFi® 2,4 GHz verbunden. Wenn Sie einen Dual-Band-Router haben, trennen Sie die 2,4- und 5-GHz-Netze und geben ihnen eindeutige Namen. Anleitungen für Ihre Routermarke finden Sie online oder fragen Sie Ihren Internetanbieter. Hinweis: Falls die Kommunikations-LED immer noch grün blinkt, haben Sie die Möglichkeit, eine Verbindung über Bluetooth® herzustellen.
Es kann keine Verbindung zu Ihrem Roboter über Bluetooth® hergestellt werden, und die Kommunikation LED auf dem Netzteil blinkt blau.	<ul style="list-style-type: none"> Die Stromversorgung ist zu weit vom Mobiltelefon entfernt, oder Ihr Bluetooth® ist deaktiviert oder funktioniert nicht richtig. 	<ul style="list-style-type: none"> Versuchen Sie, das Bluetooth® Ihres Mobiltelefon aus- und dann wieder einzuschalten. Nähern Sie sich der Stromquelle. Vergewissern Sie sich, dass sich keine Hindernisse zwischen Ihnen und dem Netzteil befinden. Schalten Sie das Netzteil aus und wieder ein. Wenn keine der oben genannten Maßnahmen zur Fehlerbehebung hilft, wenden Sie sich an Ihren Händler, um weitere Unterstützung zu erhalten.
		<ul style="list-style-type: none"> Wir empfehlen dringend, den Filterkorb nach jedem Reinigungszyklus zu reinigen.

Wenn diese Lösungen Ihr Problem nicht lösen, wenden Sie sich an den Maytronics-Kundendienst:

Nordamerika

1-888-365-7446 ext. 1002

customersupport@maytronicsus.com

Frankreich

+33 (0)4 42 98 14 90

support@maytronics.fr

Australien, Neuseeland, Südafrika

1 300 693 657

infoau@maytronics.com

Rest der Welt / Maytronics HQ

00 800 69694141 (Gebührenfreie Telefonnummer)

00 972 77 96 14 204 (Internationaler anruf)

wecare@maytronics.com

Für vollständige Informationen und zusätzliche Fehlerbehebung besuchen Sie uns bitte unter:
www.maytronics.com